

ENERGY[®]

Since 1969



GH 0625 L сжиженный газ
 GH 0625 (I) природный газ
 GH 0625 A
 GH 0625 Sa

GH 0640 L сжиженный газ
 GH 0640 (I) природный газ
 GH 0640 A
 GH 0640 Sa

Настоящий документ предназначен для ознакомления обслуживающего персонала, монтажных и сервисных организаций с устройством и работой, основными техническими данными и характеристиками оборудования, а также служит паспортом, инструкцией по монтажу, техническому обслуживанию и ремонту, руководством по эксплуатации. Прежде чем приступить к монтажу, эксплуатации, настройке, ремонту, техническому обслуживанию оборудования следует внимательно ознакомиться с настоящим документом.

Уважаемый покупатель

Газовый обогреватель, который является вашим авторитетом, имеет систему отопления с высоким КПД. Система нагрева этого прибора включает в себя встроенную горелку и теплообменник, благодаря чему тепло, возникающее в результате сгорания газа, передается посредством кондуктивного и замещающего метода передачи тепла воздуху, проходящему через пластины теплообменника. За счет отсутствия связи продуктов сгорания с воздухом, проходящим через теплообменники, образуется ароматный теплый воздух. Автоматическая система управления и безопасности в соответствии с последними европейскими стандартами обеспечивает безопасность и надежную работу этого прибора.

Газовый обогреватель, оснащенный датчиком дыма, оснащен вытяжным вентилятором для отвода продуктов сгорания из дымохода и термодатчиком для распознавания возврата продуктов сгорания. Если дымоход не исправен, заблокирован или сломан вытяжной вентилятор, сработает термодатчик и отключит горелку, чтобы избежать возврата токсичного газа из продуктов сгорания в окружающую среду.

Стандарты продукции

1. Характеристики продукта основаны на национальных стандартах ISIRI 5445 и европейском стандарте BSEN 621.
2. Обогреватели GH625 (сжиженный нефтяной газ и природный газ) и GH640 (сжиженный нефтяной газ и природный газ), имеющие сертификат CE с номером NO. 1312BT5186 от учреждения CERTIGAZ во Франции.

3. Обогреватель природного газа GH0625 и обогреватель природного газа GH0640 имеют сертификат EAC из России.

4. Все этапы проектирования, производства, закупок, обеспечения качества и послепродажного обслуживания соответствуют стандарту ISO 9001:2008 из ссылки аккредитации TUV NORD.

5. Все этапы производства контролируются отделом качества энергии.

Общие условия и характеристики

Предупреждение

Данное устройство было разработано для использования в промышленных и коммерческих условиях. Избегайте установки вне окружающей среды, в небольшом пространстве и без вентиляционного пространства, а также установки без дымохода.

1. Устройство не следует устанавливать в помещениях с легковоспламеняющимся воздухом, запыленными, агрессивными газами и влажностью.

2. Расстояние от легковоспламеняющихся веществ вокруг устройства должно быть не менее 50 см, а до ближайшей стены – 20 см. Условия должны быть обеспечены таким образом, чтобы в вентилятор не было возможности втягивать внешние устройства.

3. Избегайте установки устройства на легковоспламеняющиеся вещества.

4. Для правильной работы устройства расстояние от вентилятора до задней стенки должно быть не менее 30 см.

5. Данное устройство имеет дымоход и продукты его сгорания должны быть направлены наружу.

6. Устройство не следует устанавливать там, где оно подвергается механическим или физическим ударам, если не предусмотрена защита, предотвращающая повреждение устройства.

7. В случае доступа младенцев и детей необходимо принять необходимые меры, чтобы дети не имели доступа к вентилятору устройства.

8. Место установки устройства должно иметь достаточную вентиляцию для поступления свежего воздуха.

9. Подача воздуха для горения извне помещения должна осуществляться только непосредственно, а не через воздуховоды, трубы и т.п.

10. Не допускается подача воздуха для горения из несанкционированных источников, таких как ванная комната, туалет, кладовая и электростанция, а также места, содержащие опасные и легковоспламеняющиеся газы и запыленные места.

11. Получать воздух для горения снаружи здания.

A) Необходимо предусмотреть как минимум два постоянных и незакрывающихся воздухозаборника сверху и снизу: один на расстоянии не более 300 мм от пола, а другой не более 300 мм от потолка места установки обогревателя.

B) Размер каждой стороны входного отверстия не должен быть менее 80 мм.

С) Если воздухозаборник открывается напрямую и без воздуховода наружу, то площадь заслонок для отопителя 625 должна быть не менее 161 см², что практически равно площади заслонки размерами 130x130 мм, такое расположение заслонок должно быть. соответствовать пункту А. При этом требуемая площадь каждой заслонки для обогревателя 640 должна быть не менее 290 см², что практически равно площади заслонки размерами 170x170 мм, соответствующей пункту А.

Д) Воздухозаборники должны обеспечивать полезную площадь. Так, если демпфер металлический, то свободную площадь нужно считать 75%. Для деревянного демпфера свободная площадь должна составлять 25%.

12. Устройство должно быть установлено на основании высотой не менее 30 см над землей, а установка устройства на настенном основании при условии достаточной прочности и отсутствия препятствий для обслуживания и ремонта.

13. Передняя часть устройства должна быть свободна от чего-либо на расстоянии до одного метра и не вешать одежду перед обогревателем.

14. Устройство предназначено для работы в средах с температурой от 0 до 35 градусов Цельсия. При более высоких температурах обращайтесь в отдел сбыта Энергетической компании +982161444.

Предупреждение

В случае появления запаха газа:

1. Выключите главный газовый клапан.
2. Откройте двери и окна.
3. Не прикасайтесь к выключателям электричества и не включайте электроприборы.
4. Не пользуйтесь телефоном внутри здания.
5. Обратиться в справочную подстанцию Газовой компании.

Состояние и характеристики газовых обогревателей, оснащенных датчиком дыма

Обратное всасывание дымохода

Дымоход – это путь, который передает теплые газы из-за их легкого веса из наружного воздуха и разницы давлений (высоты дымохода) на открытый воздух, и если по какой-либо причине дым не может выйти из помещения, он отталкивается в помещение и выходит наружу. так называемый, дымоход меняет всасывание.

Вытяжной вентилятор

Вытяжной вентилятор – устройство, переносящее продукты сгорания через дымоход во внешнюю среду путем создания необходимого давления и поставляемое потребителю в виде сопутствующих устройств в отдельной упаковке, которое устанавливается на отопительный прибор уполномоченным лицом Энергетики. Компания. Вытяжной вентилятор расположен между дымоходом обогревателя и дымовой трубой и способствует удалению продуктов сгорания из дымохода.

Датчик дыма

Это терморегулятор, расположенный на пути регулировочного колпака и дымохода, который постоянно контролирует температуру выхлопных газов и отключает электромагнитный клапан и горелку, если дымоход не всасывается и происходит возврат продуктов сгорания в окружающую среду.

Функция обогревателей 640 и 625, оснащенных датчиком дыма

В местах, имеющих следующие условия, необходима установка газовых обогревателей, оснащенных датчиком дыма:

(В этих местах нарушается естественное всасывание устройства и дым возвращается во внутреннее пространство, а не выходит из дымохода. Для выхода газов, образующихся при горении, применяется устройство, способное создавать необходимое давление для выхода из дымохода. продукты нужны).

- Использование дымоходов с нетрадиционными путями (колена и множество поворотов)
- Трубопровод дымохода большой горизонтальной длины.
- Чрезмерно высокое отрицательное давление окружающей среды установки нагревателя (например, создание высокого отрицательного давления из-за использования промышленных вентиляционных установок с высокой мощностью в окружающей среде установки нагревателя).

Предупреждение

Этот вытяжной вентилятор и датчик дыма будут иметь необходимую эффективность и безопасность только в том случае, если обогреватель подключен к стандартному дымоходу, а если дымоход не используется или подключен к нестандартному дымоходу, возникнут непоправимые опасности.

- Продукты сгорания должны быть направлены наружу. (На всей длине пути к внешней среде необходимо использовать трубы постоянного диаметра).

Примечание

Использование обогревателей, оснащенных датчиком дыма, не имеет никакого отношения к обеспечению необходимого количества воздуха, поэтому заслонки подачи воздуха для горения должны рассматриваться отдельно.

Примечание

Вытяжные вентиляторы, установленные на обогревателях GN0625A и GN0640A, имеют отдельно мощность и мощность специального воздухозаборника и выпускного отверстия для этих обогревателей и не могут быть заменены аналогичными продуктами на рынке.

Видимая разница между обогревателями, оснащенными датчиком дыма, и обычными обогревателями.

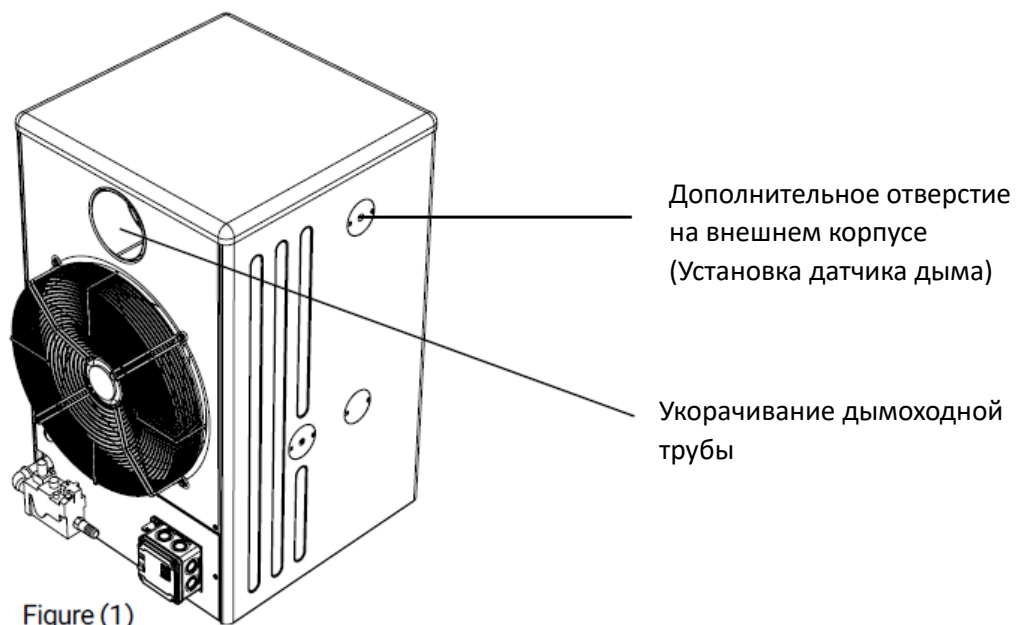

Figure (1)

Изделия вместе с газовыми обогревателями, оснащенными датчиком дыма

Все необходимые для настройки комплектующие поставляются с обогревателем в отдельной упаковке (в качестве сопроводительного товара).

-Упаковка сопутствующих товаров, включая следующие инструменты:

-Впускной адаптер вытяжного вентилятора: он установлен на вытяжном вентиляторе на заводе.

- Переходник выпускного отверстия вытяжного вентилятора: устанавливается специалистом по обслуживанию.

-Вытяжной вентилятор: устанавливается сервисным специалистом.

-Защитная сетка вытяжного вентилятора: устанавливается сервисным специалистом.

-Винт и резиновая прокладка: устанавливаются специалистом по обслуживанию.



Защитная сетка вытяжного вентилятора, общая для обоих газовых обогревателей GH0625sa - GH0640sa.



Вытяжной вентилятор 33
Вт и приточный адаптер



Выходной
адаптер 6
на 10

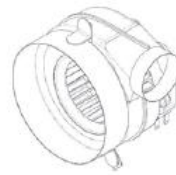

Вытяжной вентилятор 52
Вт и приточный адаптер

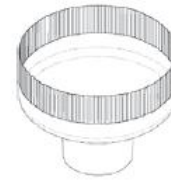

переходник
розетки 6 на
15

Обеспечение установки

Примечание

Будьте осторожны, не ударьте по газовому клапану прибора, иначе он не находится под давлением.

В таком случае обратитесь в центральный отдел послепродажного обслуживания.

- 1- Место установки прибора должно быть тщательно сбалансировано.
- 2- Прибор должен быть установлен на трубе того же размера, что и диаметр дымохода на выходе прибора. Использование дымохода меньшего размера не допускается. (рис. 3)

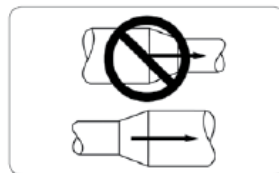

Figure (3)

Примечание

Прибор должен быть установлен и настроен авторизованным сервисным агентом Энергетической компании с соблюдением всех правил техники безопасности.

- 3- Продукты сгорания должны быть перенесены в дымоход правильным и правильным способом и с минимальной длиной горизонтальной трубы, а затем они должны быть переданы через дымоход во внешнюю среду.
- 4- Траектория дымоходной трубы ни в какой точке не должна находиться ниже выхода дымохода устройства.
- 5- В обогревателях GN0640A – GN0625A вертикальная длина дымохода должна составлять не менее 2 метров.
- 6- Прежде чем устанавливать прибор на дымоход, убедитесь, что он не заблокирован. Для проверки вы можете поместить пламя спички рядом с дымоходом и убедиться, что дымоход имеет достаточную мощность всасывания. (рис. 4)

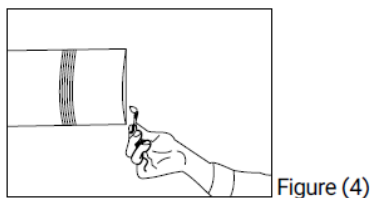

Figure (4)

Примечание

Длину трубопроводов и количество колен дымохода отопительных приборов, оснащенных датчиком дыма, следует соблюдать в соответствии с таблицей в разделе «Условия монтажа дымохода отопительных приборов, оснащенных датчиком дыма».

7- Убедитесь, что дымоход правильно подсоединен к устройству и что дымовые газы не просачиваются в окружающую среду.

8- В зависимости от нормы потребления газа прибора (в соответствии с таблицей технических характеристик) необходимо спрогнозировать газопровод, оборудованный задвижкой, на месте установки в соответствии со стандартами газопровода.

9- Требуемое напряжение 220 В, 1 А, с соответствующим предохранителем.

10- Чтобы контролировать температуру окружающей среды, необходимо установить комнатный термостат (односезонный) в соответствующем помещении.

Термостат необходимо устанавливать на высоте 1.5 метра от пола и в месте, не подвергающемся воздействию солнечных лучей и потоков холодного воздуха. Для этого необходимо проложить кабель 1x2.5 от места термостата к распределительной коробке отопителя.

Условия установки дымохода

Причудливые бетонные и металлические колпаки на крыше с небольшими отверстиями вокруг опасны, поэтому необходимо использовать колпачок типа Н.

Никогда не используйте алюминиевые шланги (гибкие) для обогревателей и других газовых приборов, поскольку такие трубы можно легко снять с места.

Будьте осторожны, не используйте вентиляционное отверстие домофона (рифленое) вместо выходной части дымохода, поскольку оно ограничивает путь выхода токсичных газов и приводит к возврату продуктов сгорания в окружающую среду.

Конец дымоходной трубы должен быть оборудован заглушкой и находиться на высоте не менее 60 см над самой высокой точкой здания.

Условия установки дымохода газовых обогревателей с датчиком дыма

Стандартный размер дымоходов и ограничения по их длине указаны в следующей таблице.

Модель	Емкость (ккал/ч) Yemkost'	Мощность вытяжного вентилятора	Допустимый размер дымохода (см)	Адаптация дымохода	Количество колен, допустимая длина (м)			
					1	2	3	4
GH0640sa	38000	52	15	6-15	1	2	3	4
					6	4	2	1
			10	6-10	1	2	-	-
					2	1	-	-
GH0625sa	21000	33	10	6-10	1	2	3	4
					4	2	1	0.5

В таблице выше при количестве колен колено дымохода не учтено.

Примечание

Дымоход без соблюдения размеров и ограничений, указанных в таблице, будет иметь непоправимые повреждения.

Установка вытяжного вентилятора на газовых обогревателях, оснащенных датчиком дыма

Вытяжной вентилятор располагается основательно на дымоходе отопителя со стороны приточного переходника и заходит в корпус вентилятора до места, где расстояние между основаниями вытяжного вентилятора и корпусом вентилятора отопителя сохраняется до размера резиновой прокладки (имеется в артикулах).

Затем с помощью винтов, входящих в комплект поставки, прикрутите все три основания вытяжного вентилятора к раме вентилятора, установите резиновые прокладки между основаниями и рамой вентилятора, а вытяжной вентилятор должен прочно и без тряски расположиться на обогревателе.

На следующем этапе шланг и электрический кабель вытяжного вентилятора должны пройти через сальник, установленный на защитной сетке вытяжного вентилятора, и после подключения кабельных вилок к вытяжному вентилятору сетка помещается на раму вентилятора так, чтобы вытяжной вентилятор Розетка полностью выходит из отверстия, установленного на сетке. (рис. 5, 6)



Рис. 5. Схема сборки вытяжного вентилятора, защитной сетки и других элементов газового обогревателя GH640sa.



Рис. 6. Схема сборки вытяжного вентилятора, защитной сетки и других элементов газового обогревателя GH0625sa.

Предупреждение

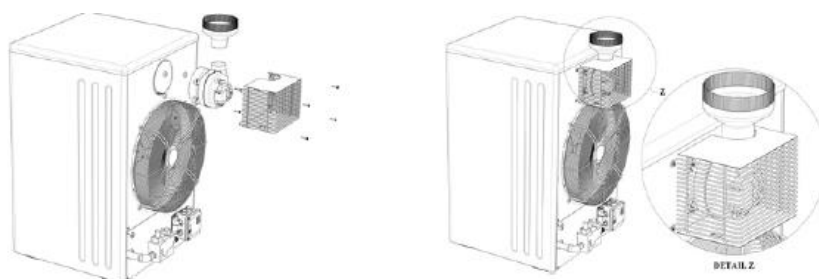
Вытяжной вентилятор и защитная сетка должны быть установлены авторизованным сервисным специалистом энергетической компании.

Примечание

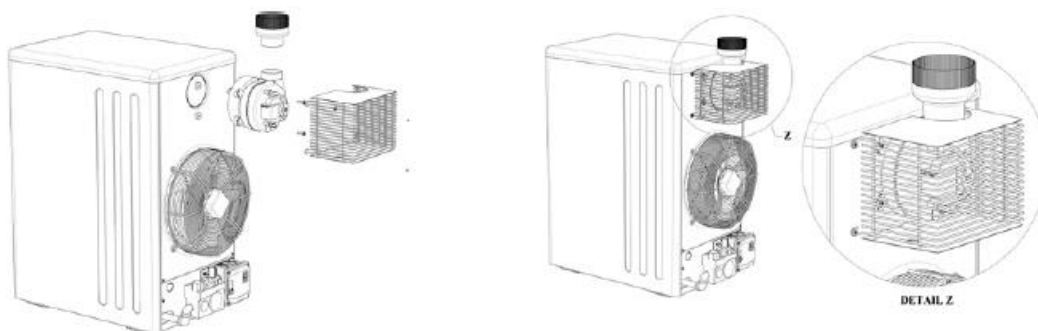
Использование комнатного термостата, способного работать только в термостатическом режиме, необходимо для предотвращения нарушений в работе датчика дыма.

Примечание

После установки вытяжного вентилятора выходной переходник к вытяжному вентилятору и переходник дымоходной трубы на выпускной патрубок, а также все места соединения дымоходной трубы должны быть завинчены мастером, чтобы они не выходили из своих мест в результате выхлопа.

вес вентилятора и дымоходные трубы, а также давление, создаваемое потоком воздуха вытяжного вентилятора.

Необходимо использовать защитную сетку на вытяжном вентиляторе.

Примечание

Уполномоченный сервисный специалист энергетической компании во время установки и подключения этих обогревателей должен быть оснащен соответствующими прокалывающими инструментами (дрель и бур размером 3) и/или платной отверткой вместе с автоматическим подходящим винтом для установки соединений.

Предупреждение

Пылесосы, такие как кухонная вытяжка или любой другой вид внутреннего вакуума, создающий отрицательное давление, не должен подавлять вытяжной вентилятор.

давление. Эти пылесосы не должны мешать потоку воздуха для горения или менять направление потока воздуха. (Сервисный специалист должен проверить работу обогревателя, включив все вакуумные устройства).

Подключение к трубопроводу природного газа

(Только для обогревателей, приспособленных для работы на природном газе)

Предупреждение

Обратите внимание на то, для какого топлива предусмотрен обогреватель.

1-Для подключения устройства к газопроводной сети необходимо использовать соответствующий двухслойный шланг 3/4 дюйма с оболочкой. (Внутренний диаметр шланга должен быть 19 мм).

2- Используйте насадку, аналогичную насадке, подключенной к электрическому клапану устройства на выходе газового клапана.

Предупреждение

Длина шланга для подключения к газопроводу составляет максимум 1,5 метра.

3-Вставьте шланг в патрубки с двух сторон и закрепите его соответствующим хомутом.

4-Включите газовый клапан и контролируйте утечку газа в соединениях с помощью мыльной пены.

Подключение к капсуле со сжиженным газом

(Только для обогревателей, настроенных на сжиженный газ).

Примечание

Нагреватели, настроенные на сжиженный газ в заводских условиях, имеют регулятор и шланг, подсоединенный к нагревателю.

Предупреждение

Длина шланга для подключения к баллону со сжиженным газом составляет максимум 2 метра.

1-Подсоедините регулятор сжиженного газа к капсуле сжиженного газа. (рис. 7)

2-Включите клапан капсулы сжиженного газа и контролируйте утечку газа в соединениях с помощью мыльной пены.



Электрические соединения

1- Трехжильный кабель (3x1,5) с вилкой с заземлением, предназначенным для подключения прибора к розетке.

2- Если при электромонтаже места установки не был учтен заземляющий провод, в целях безопасности провод от винта заземляющего провода должен быть подсоединен к металлическому каркасу здания.

3- Подсоедините 2 жилы провода комнатного термостата в распределительной коробке к месту, указанному на карте.

(Термостат окружающей среды не входит в комплект поставки прибора).

Предупреждение

Чтобы предотвратить возможную опасность для прибора, необходимо выполнить электромонтаж прибора в соответствии с инструкциями настоящего руководства пользователя и картами, а перед подключением к сети еще раз проверить проводку.

Как включить (кроме автоматических отопителей 640 и 625)

В этом изделии используется газовый клапан типа 820 SIT (рис. 8).

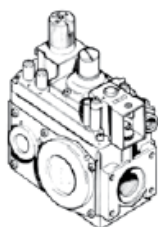

Figure (8)

Порядок включения и выключения прибора следующий:

1-Обратите внимание, что переключатель горелки **ВЫКЛЮЧЕН**, переключатель вентилятора находится в режиме АВТО (рисунок 9),и миниатюрный предохранитель на задней панели прибора включен.



Figure (9)

2-Подключите вилку к источнику питания. (подключитесь)

3-Отрегулируйте термостат на максимальную степень и включите главный газовый клапан.

4-Слегка нажмите кнопку управления на электромагнитном клапане и поверните ее в положение пилотной горелки  (рис. 10), затем нажмите ее вниз.

Искровая искра автоматически зажигает пламя пилотной горелки, и это видно через смотровое окно нагревателя.

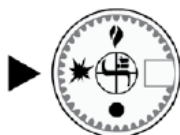

Figure (10)

5-Если вы хотите включить обогреватель впервые, необходимо прокачать газовый шланг. Для этого ослабьте вентиляционный винт (рисунок 11) и дайте воздуху выйти из трубы. Затем затяните винт на своем месте.

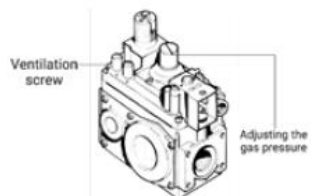

Figure (11)

6-Удерживайте кнопку управления после того, как пилотная горелка зажглась, примерно 30 секунд, чтобы пилотная горелка оставалась включенной после ее отпущения.

7-Нажмите кнопку управления вниз и поверните ее так, чтобы она находилась в состоянии горелки. (Рисунок 12)

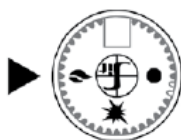

Figure (12)

8-Включите кнопку горелки (кнопка оранжевого цвета), расположенную в задней части обогревателя, чтобы сформировать основную горелку (рис. 9), и отрегулируйте термостат окружающей среды на дополнительную температуру. Если переключатель вентилятора (красный переключатель) находится в автоматическом режиме, вентилятор начнет работать через несколько минут после зажигания горелки.

Предупреждение

Если окружающая среда очень холодная, вентилятор может часто включаться и выключаться, в этом случае вы можете перевести переключатель вентилятора в ручной режим, чтобы вентилятор работал постоянно. (рис. 9).

Как включить Автоматические обогреватели 640 и 625

Включите главный газовый клапан. Подключите вилку к источнику питания. Включите переключатель горелки (оранжевый). Примерно через 40 секунд искра начинает искрить, и пламя видно из смотрового отверстия обогревателя сзади. Если переключатель вентилятора находится в автоматическом режиме, вентилятор начинает работать через несколько минут.

Если горелка по какой-либо причине не зажглась, нажмите кнопку сброса с подсветкой на распределительной коробке в задней части обогревателя, чтобы искра снова начала искрить примерно через 40 секунд.

Регулировка пламени горелки

После установки обогревателя пламя необходимо отрегулировать в соответствии с давлением газа в месте установки.

(Регулировка пламени относится только к обогревателям, работающим на природном газе, а в обогревателях, работающих на сжиженном газе, регулировка пламени не предусмотрена.

Предупреждение

Холодный дымоход представляет опасность. Прикоснитесь кончиками пальцев к дымоходу зажженного устройства для сжигания газа. Если вы чувствуете, что стало холодно, немедленно

выключите подачу газа и устраните проблему. Холодный дымоход — это набат, который показывает, что токсичные газы, подвергающиеся воздействию устройства для сжигания газа, выбрасываются в окружающую среду.

Чтобы убедиться, вы можете время от времени повторять этот тест.

Откройте резьбовую крышку места регулировки давления (рисунок 11) и поверните винт регулировки давления отверткой против часовой стрелки для снижения давления и устранения удара и/или по часовой стрелке для увеличения давления и мощности горелки.

Примечание

В газовых обогревателях, оборудованных датчиком дыма, изменение пропускной способности клапана от установленной на заводе мощности запрещено.

Предупреждение

Превышение давления газа приводит к тому, что пламя сталкивается со стенкой теплообменника и повреждает прибор.

Как выключить (кроме автоподогревателей 640 и 625)

Временное отключение:

Выключите горелку (оранжевый переключатель). Если переключатель вентилятора находится в РУЧНОМ режиме, установите его в АВТОМАТИЧЕСКИЙ режим, чтобы вентилятор автоматически отключался через несколько минут. В этом режиме запальная горелка будет продолжать гореть, и для повторного включения достаточно включить выключатель горелки.

Примечание

Минимальный интервал времени между выключением запального пламени и основной горелки и повторным включением запальной горелки составляет 5 минут.

Постоянное выключение:

Выключите горелку, нажмите кнопку управления на электромагнитном клапане вниз и переведите ее в положение выключения (рис. 13).

Затем закройте главный газовый клапан. (Закройте капсульный клапан на нагревателях сжиженного газа.)

Если переключатель вентилятора находится в РУЧНОМ режиме, установите его в режим АВТО, чтобы вентилятор автоматически отключался через несколько минут. После выключения вентилятора отсоедините предохранитель устройства.

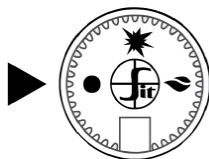

Figure (13)

Как отключить автоматические обогреватели 640 и 625

Выключите выключатель горелки, чтобы погасить пламя, а если переключатель вентилятора находится в РУЧНОМ режиме, установите его в АВТОМАТИЧЕСКИЙ режим, чтобы вентилятор автоматически отключился через несколько минут и перекрыл главный газовый клапан.

Предупреждение

Переключатель вентилятора предназначен для постоянной или автоматической работы вентилятора.

Очень важно правильно подключить вилку (фаза и ноль) к питанию и заземлению.

Управление вентилятором

Это устройство смонтировано с целью задержки включения и выключения вентилятора и принцип его работы заключается в том, что после включения горелки воздух вокруг теплообменника нагревается до температуры 60 градусов Цельсия. Затем вентилятор начинает работать. При выключении устройства после гашения пламени вентилятор остается включенным до тех пор, пока выходящий воздух не остынет и не достигнет температуры 30 градусов Цельсия. (Рисунок 14)

Примечание

Переключатель вентилятора предназначен для постоянной или автоматической работы вентилятора.

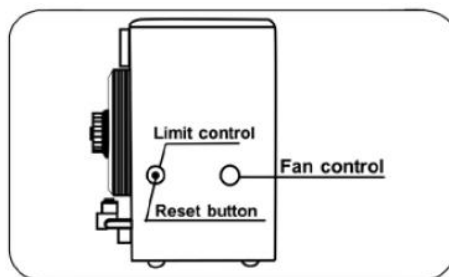

Figure (14)

Контроль пределов

Термостат был предусмотрен для предотвращения возможных повреждений прибора в случае перегорания двигателя или других неисправностей, вызывающих повышение температуры корпуса теплообменника. Этот термостат, называемый предельным контролем, настроен на температуру 105 градусов по Цельсию. Его срабатывание приводит к отключению газа и переводу в режим блокировки. (Рисунок 14)

В случае срабатывания предельного контроля после нажатия кнопки сброса предельного контроля (рисунок 14) необходимо провести необходимые исследования, чтобы убедиться в правильной работе вентилятора, двигателя и горелки. В случае наличия неисправностей в работе прибора обратитесь в отдел послепродажного обслуживания.

Электрическая схема обогревателя GH0625-GH0640

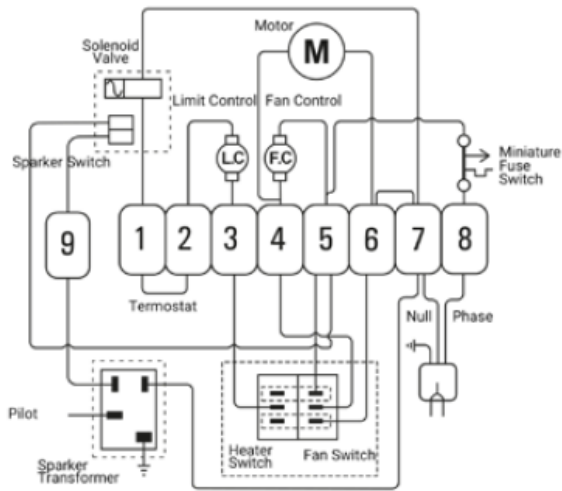

Wiring diagram of GH 0625

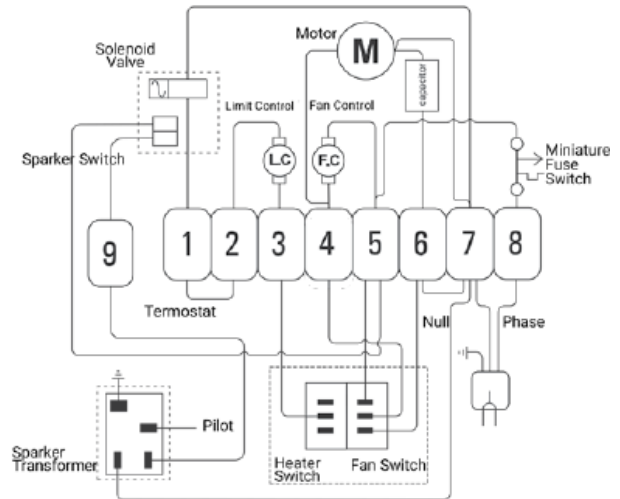

Wiring diagram of GH 0640

Электрическая схема обогревателя GH0625sa-GH0640sa

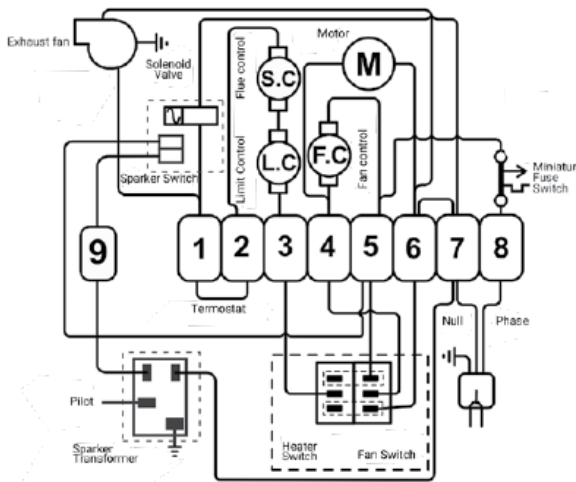

Wiring diagram of GH 0625 sa

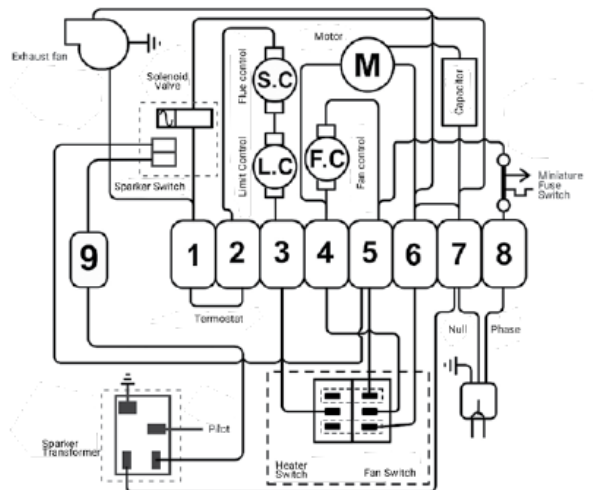

Wiring diagram of GH 0640 sa

Электрическая схема обогревателя GH0625A-GH0640A

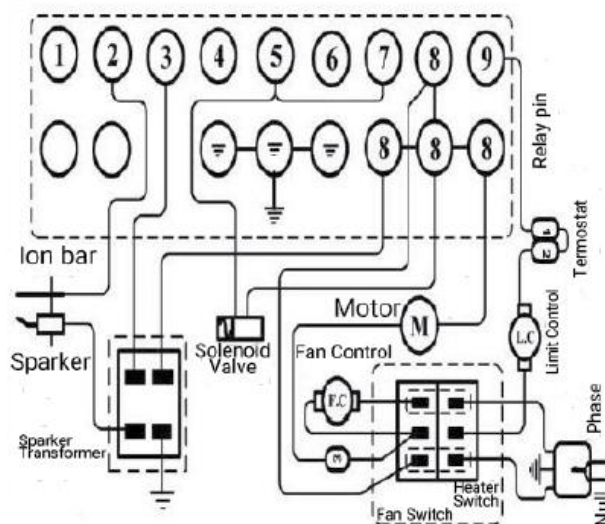

Wiring diagram of GH 0640A-GH 0625A

Предупреждение

Любые изменения в системе питания и эксплуатации комплекта датчиков дыма и вытяжного вентилятора запрещены.

Работа датчика дыма

Любые изменения в системе питания и эксплуатации комплекта датчиков дыма и вытяжного вентилятора запрещены.

Работа датчика дыма

По следующим причинам повышается температура вокруг датчика дыма, перекрывается главный газовый клапан и выключается горелка:

- Нетрадиционные трубопроводы с условиями, противоречащими инструкциям.
- Закупорка дымохода
- Вытяжной вентилятор перегорел или отсоединил провод
- Отказ вентилятора из-за залипания постороннего предмета в его пропеллере.
- Чрезмерное повышение температуры окружающей среды (более 45 градусов)
- Чрезмерное повышение отрицательного давления окружающей среды установки нагревателя.

Сброс датчика дыма

В случае срабатывания датчика дыма по какой-либо причине обратитесь в энергетическую компанию, уполномочивающую ремонтника проверить правильность работы всех компонентов обогревателя и обеспечить перекрытие газа датчиком дыма. После осмотра и решения проблемы вставьте его во встроенное отверстие с помощью небольшого отвертку или (предмет с острым концом, устойчивый к давлению) и нажмите красную кнопку, чтобы услышать стук и сброс датчика.

Предупреждение

Сброс датчика дыма без проверки и устранения неисправности представителем авторизованной службы энергетической компании запрещен.

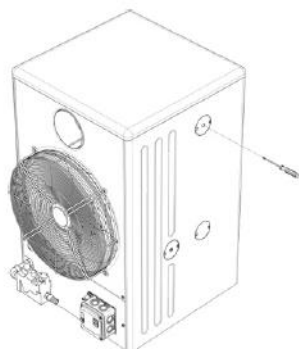

Figure (15)

Обслуживание

Обслуживайте прибор в начале каждого рабочего сезона следующим образом:

- 1- Контролируйте путь газопровода и электропроводку.
- 2- Очистите внешний корпус прибора от загрязнений пылью, маслом и посторонними веществами.
- 3- Вытащите горелку и очистите пилотное отверстие, отверстия и крыльчатку вентилятора мягкой щеткой.
- 4- Очистите трубы теплообменника после снятия горелки грубой щеткой.

Примечание

Случаи 3 и 4 должны выполняться уполномоченными сервисными специалистами Энергетической компании или экспертами.

Примечание

В зависимости от эксплуатационной чувствительности необходимо ежегодно периодически проверять и тестировать обогреватели, оснащенные датчиком дыма.

Таблица устранения неполадок

Прежде чем обращаться к следующей таблице, один раз выполните настройку в соответствии с руководством пользователя и, если вы столкнетесь с проблемой, действуйте следующим образом:

ряд	Знак неисправности	Причина неисправности	Примите меры для устранения неполадок
1	Это не искра	1. искрогаситель сломан 2. Провод разъема зажигания отсоединен. 3. Фарфор искрового электрода сломан.	1. Замените искрогаситель. 2. проверяем разъем и в случае отключения подключаем его. 3.заменить искру

2	Пилот не зажигается	<ol style="list-style-type: none"> 1. газовый клапан или капсульный клапан выключены 2. Газ отключен (или газ в капсуле закончился). 3. В трубопроводе есть воздух. 4.искровой неисправен и/или место искры находится не на своем месте. 	<ol style="list-style-type: none"> 1. Включите газовый клапан или капсульный клапан 2.выясните причину отключения газа и устраните ее. 3.провентилируйте путь труб (стр. 6) 4. замените искрогаситель или измените место зажигания.
3	После отпускания кнопки клапана пилот гаснет	<ol style="list-style-type: none"> 1.кнопка недостаточно нажата 2. Запальное пламя укорачивается и термopара не нагревается. 3. Гайка термopары не закреплена на корпусе клапана. 4. Термopара сломана. 	<ol style="list-style-type: none"> 1.После зажигания запальника удерживайте кнопку 30 секунд. 2. Поднимите запальное пламя клапана. 3. Затяните гайку термopары подходящим ключом. 4.Замените пилот.
4	При нажатии оранжевой кнопки подсветка внутренней кнопки не загорается.	<ol style="list-style-type: none"> 1.вилка не подключена к источнику питания 2. Отключено электричество 3. Предохранитель прибора отключен. 	<ol style="list-style-type: none"> 1. Подключите вилку к источнику питания 2. Подключите питание 3. Подключите предохранительный выключатель
5	Оранжевый переключатель и лампочка внутри переключателя нагревателя горят, но горелка не горит. (пилот легкий)	<ol style="list-style-type: none"> 1. Кнопка газового клапана не находится в режиме горелки. 2. температура окружающей среды увеличилась, и термостат окружающей среды отключился (если термостат имеется). 3. Корпус прибора сильно нагрелся и сбился контроль предела подачи газа. 4. электромагнитный клапан сломан. 5. Путь потока мощности к электромагнитному клапану перерезан. 	<ol style="list-style-type: none"> 1. установите кнопку газового клапана в режим горелки 2. отрегулируйте термостат на более низкую температуру 3. Выясните причину перегрева, упомянутую выше, и нажмите кнопку сброса. 4.замените электромагнитный клапан. 5. проверьте путь и убедитесь, что электрические соединения затянуты.
6	Горелка горит, но вентилятор не работает.	<ol style="list-style-type: none"> 1.Имеется задержка нагрева корпуса от начала зажигания горелки до начала работы вентилятора. 2. Пропеллер вентилятора застрял или вентилятор сломан. 	<ol style="list-style-type: none"> 1. После задержки и нагрева корпуса вентилятор включится. 2. Нажав переключатель на задней панели устройства в режиме вентилятора, можно убедиться, что вентилятор работает правильно.
7	Основная горелка и вентилятор начинают работать, а через некоторое время основная горелка и запальная горелка гаснут.	<ol style="list-style-type: none"> 1. Соединение термopары с клапаном неплотное или место соединения термopары с клапаном загрязнено. 2.Термopара сломана. 3. Пилотное пламя короткое. 	<ol style="list-style-type: none"> 1.закручиваем термopару на место. 2.заменить пилота 3. Увеличьте пилотное пламя с помощью отвертки на клапане.

8	Спустя некоторое время после работы устройства гаснет основная горелка, а через некоторое время гаснет и вентилятор.	1. термостат окружающей среды подал команду на отключение. 2. Температура тела устройства превышает разрешенный предел, и сработал контроль предела.	1. через некоторое время конфорка снова зажжется. 2. необходимо дождаться, пока температура тела достигнет допустимого предела. После нажатия кнопки контроля предела горелка загорится.
9	Основная горелка горит, но пламя со звуком	Давление газа превышает допустимый предел	Поворачивая винт регулировки давления на клапане против часовой стрелки, уменьшите давление до достижения желаемого пламени.
10	Спустя некоторое время после работы устройства некоторые точки корпуса радиатора становятся красными.	1. Прибор не выровнен. 2. Давление газа превышает допустимый предел. 3. горелка расположена неправильно.	1. выровняйте устройство 2. уменьшите давление газа согласно строке 9. 3. После осмотра вставьте горелку в нужное место.
11	После выключения горелки оранжевым выключателем вентилятор не выключается.	1. Корпус устройства недостаточно холодный. 2. Переключатель вентилятора находится в РУЧНОМ режиме.	1. Это нормально, после охлаждения корпуса вентилятор выключится. 2. Установите переключатель вентилятора в автоматический режим.

Таблица технических характеристик газового обогревателя

Спецификация	GH0625L	GH0640L	GH0625 GH0625A GH0625sa	GH0640 GH0640A GH0640sa
Источник энергии	LPG	LPG	N.G	N.G
Тепловая мощность ((ккал/ч)/ кВт)	22000/25,5	33000/38,3	21000/24,4	38000/44,1
Эффективность отопления	83%	87%	83%	87%
Потребление топлива	2 кг	3.7 кг	2.7 м3	4.8 м3
Диаметр дымохода (см)	10	15	10	15
Эффективная длина дымохода GH0625, GH0640	2	2	2	2
Объем воздуха (м3/ч)	1800	3500	1800	3500
Электричество	220В-50Гц-1А	220В-50Гц-1А	220В-50Гц-1А	220В-50Гц-1А
Площадь обогрева (м3)	400-600	700-800	400-700	700-900
Давление газа (мбар)	28	28	20	20
Тепловая мощность пилота (ккал/ч)	200	200	200	200
Размер отверстия (мм)	1.9	1.9	3.2	3.2
Номер отверстия	2	3	2	3
Длина (см)	41	72	41	72

Ширина (см)	60	60	60	60
высота (см)	83.5	105	83.5	105
Вес (кг)	65	87	65	87

Гарантия

1. Гарантийный срок на поставляемое Оборудование - 12 месяцев с момента поставки. При этом, Поставщик вправе отказать Покупателю в предоставлении гарантии в случае пуско-наладки Оборудования не авторизованной Поставщиком сервисной организацией. В случае выполнения Поставщиком работ по пуско-наладке оборудования, гарантийный срок исчисляется с момента подписания акта выполненных работ.
2. Ввод Оборудования в эксплуатацию должен быть подтвержден соответствующими актами, подписанными Покупателем и сервисной организацией, авторизованной Поставщиком (далее - сервисная организация).
3. При обнаружении в течение гарантийного срока скрытых недостатков Оборудования, не выявленных во время приемки его Покупателем, в том числе, недостатков, которые не могли быть обнаружены до сборки и монтажа Оборудования, Покупатель извещает Поставщика об этом в течение 3 рабочих дней после обнаружения недостатков, путем соответствующего уведомления посредством электронной почты с подтверждением прочтения, по адресу: aop@enggazprom.com, с указанием выявленных недостатков, а также обстоятельств выхода из строя.
4. При получении извещения об обнаружении дефекта в поставленном оборудовании Поставщик по согласованию с Покупателем направляет письмо-уведомление в сервисную организацию, о необходимости принять все меры для дефектации Оборудования и составления плана-графика ремонта.
5. В случае, признания Поставщиком дефектов Оборудования гарантийным случаем, все расходы по дефектации, ремонту Оборудования и стоимости запчастей несет Поставщик. В случае, признания Поставщиком дефектов Оборудования не гарантийным случаем, все расходы по дефектации, ремонту Оборудования и стоимости запчастей несет Покупатель. Гарантийный ремонт осуществляется силами сервисной организации.
6. Покупатель по согласованию с Поставщиком (при помощи телефонных переговоров и/или связи по электронной почте; адрес электронной почты Поставщика: aop@enggazprom.com) в праве проводить диагностику и ремонт своими силами или на территории Поставщика по адресу: 623101, Свердловская область, г. Первоуральск, ул. Вайнера, д. 20. В случае признания Поставщиком дефектов Оборудования гарантийным случаем, все расходы по дефектации, ремонту Оборудования, стоимости запчастей и транспортировке до склада Поставщика несет Поставщик. В случае, признания Поставщиком дефектов Оборудования не гарантийным случаем, все расходы по дефектации, ремонту Оборудования, стоимости запчастей и транспортировки до склада Поставщика несет Покупатель.
7. Поставщик не несет ответственности за неполадки и неисправности Оборудования, если они произошли:
 - 7.1. В результате несоблюдения условий хранения на складах Покупателя;
 - 7.2. В результате внесения Покупателем или третьей стороной модификаций или изменений в Оборудование без письменного согласия Поставщика;
 - 7.3. В результате нарушений правил или условий монтажа, эксплуатации и обслуживания;
 - 7.4. В результате нарушения технических условий наладки и эксплуатации, или же нарушения сроков технического обслуживания Оборудования (см. п. 14);
 - 7.5. В результате нарушение режимов работы Оборудования или использования его не по назначению;
 - 7.6. Ввиду любого явления, причинившего Оборудованию ущерб или повреждение, в том случае, когда риск такого ущерба должен нести Покупатель;
 - 7.7. В случае, использования Оборудования в помещениях, в которых содержание пыли и других примесей в воздухе превышает 10 мг/м³, а также в помещениях, в которых присутствует в воздухе капельная влага, вещества, агрессивные по отношению к углеродистым сталям, алюминию и меди, липкие либо волокнистые вещества.

8. Если для устранения таких дефектов Покупатель воспользуется услугами Поставщика или сервисной организации, то все расходы, связанные с этим, оплачиваются Покупателем.

9. Гарантия не предусматривает ответственность за потерянное время, причиненное неудобство, потерю мобильности или какой-либо иной ущерб, причиненный Вам (или другим лицам) в результате дефекта, на который распространяется гарантийное обязательство, либо ущерба, являющегося следствием этого дефекта. 19.10. Покупатель теряет право на гарантийное обслуживание в случае:

10.1. Самостоятельного выполнения ремонтных работ Оборудования, не согласованного с Поставщиком и повлекшим вывод его из строя.

10.2. Выполнения работ по разборке и сборке Оборудования (блоков, узлов) не связанных с внешним подключением.

10.3. Нарушения требований технического описания или инструкции.

10.4. Эксплуатации оборудования в помещениях с содержанием пыли, грязи, сварочных аэрозолей (например, сварочное производство и т.п.) без применения коаксиальной (концентрической) системы дымоходов, с забором чистого воздуха для горения с улицы.

СВИДЕТЕЛЬСТВО О ПРИЕМКЕ

Газовый воздухонагреватель GH _____

Заводской номер № _____



М.П.

Соответствует требованиям ТР ТС 016/2011 и признан годным к эксплуатации.

Воздухонагреватель имеет сертификат соответствия № ЕАЭС RU C-IR.СП28.В.02764/24 от 30.08.2024.

Дата изготовления _____ года.

СВИДЕТЕЛЬСТВО О ПОДКЛЮЧЕНИИ

Газовый воздухонагреватель GH _____

заводской номер № _____

подключен к электрической сети специалистом

Ф.И.О.: _____

имеющим _____ группу по электробезопасности, подтверждающий

документ _____

Подпись

Дата

подключен к газовой сети специалистом

Ф.И.О.: _____

документ _____

Подпись

Дата

Газовый воздухонагреватель в эксплуатацию принял:

Должность

Подпись /Расшифровка/

Дата

Пуско-наладочные работы проведены:

Организация

Подпись /Расшифровка/

Дата

М.П.

Компания изготовитель: ENERGY KECHVAR



Телефон отдела продаж: +9821 61444

Телефон отдела послепродажного обслуживания: +9821 61445 Завод: Тегеран,
7-й километр старой дороги Кум, Бакершахр, после пожарной охраны, улица Энергия.

Postal code: 1813159341 Телефон завода: +9821 61 44 24 24

Факс: +9821 55 20 20 19

www.energy-ind.com

Дата выпуска (месяц/год) указывается на корпусе агрегата в табличке технических характеристик.

Срок службы при условии соблюдения правил транспортировки, хранения, монтажа и эксплуатации составляет 10 лет.

**Официальный представитель: ООО
"ИнжГазПром" 111024, Москва, ул. 2-я
Кабельная д.2, стр.3
тел./факс + 7 495 970 50 50
aop@enggazprom.com**

Версия: STD1062/2